

Montagem a partir de abril de 2017.

* Para montagem com rotor em material diferente do ferro fundido, adicionar bucha do selo. Montagem igual à pág. 107

SUCÇÃO: 2.1/2" BSP

RECALQUE: 2.1/2" BSP

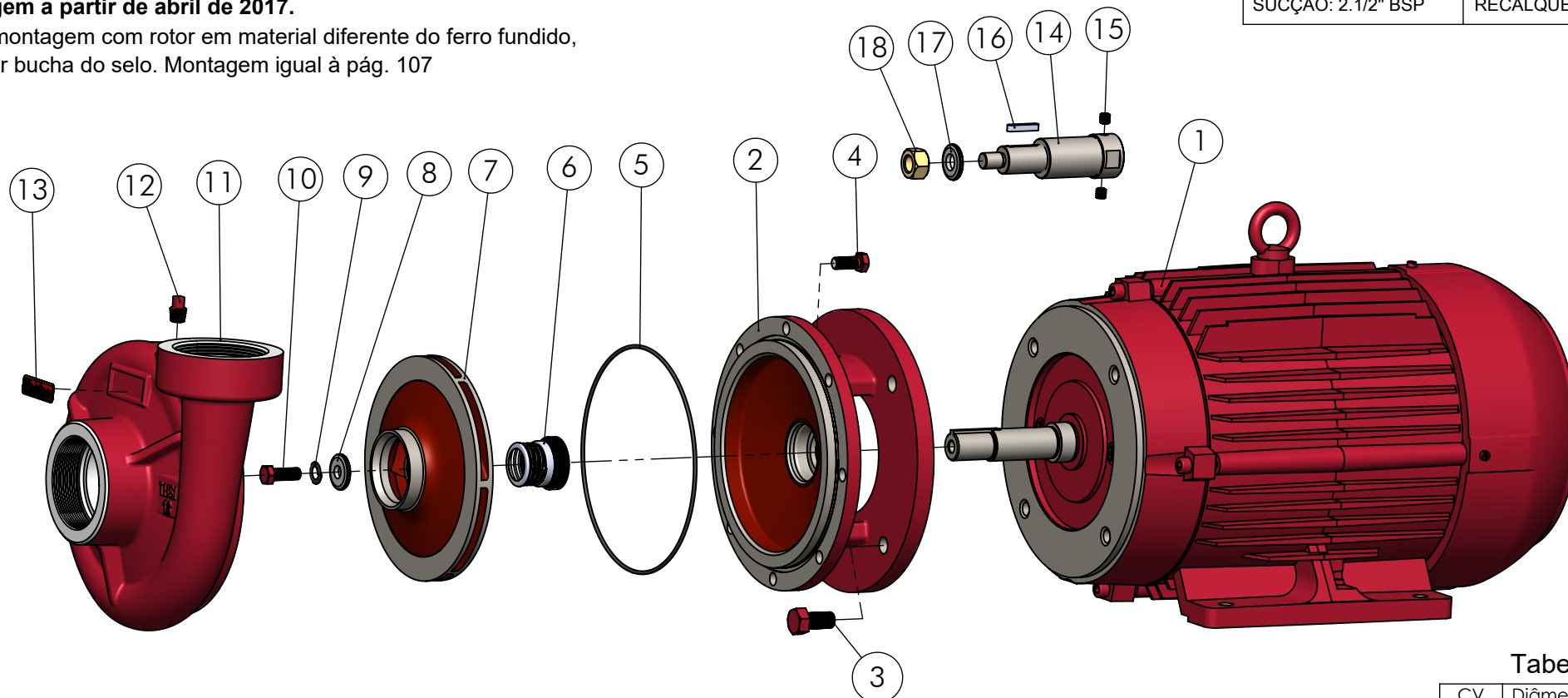

*Itens usados para montagens com motores fora do padrão JM

			Montagem Padrão		Montagem Especial c/ Alongamento	
18	*Porca Sext. Latão 1/2" UNF	Pç	-	-	1	00179
17	*Arruela Lisa R-16/20-THS-18 28.6x13.5	Pç	-	-	1	01943
16	*Chaveta 3/16 x 28mm	Pç	-	-	1	08921
15	*Paraf. Allen 5/16" x 5/16" S/C UNC	Pç	-	-	2	00335
14	*Along.THS (até 6/15) THSI-18 MT BL.	Pç	-	-	1	10174
13	Plaqueta Thebe PU	Pç	1	05468	1	05468
12	Bujão 1/4" BSP (Opcional sob consulta)	Pç	1	00174	1	00174
11	Carcaça THSI-18	Pç	1	01549	1	01549
10	Paraf. Sext. UNC 3/8" x 1"	Pç	1	00314	-	-
9	Arruela Pressão 3/8"	Pç	1	00356	-	-
8	Arruela Lisa R-16/20 / THS-18	Pç	1	01302	-	-
7	Rotor THS/THSI-18 furo Ø22.22	Pç	1	Tab. R	1	Tab. R
6	Selo Mecânico 1" T21	Pç	1	00231	1	00231
5	Anel O'Ring Ø177,47 x 2,62mm Buna-N	Pç	1	10159	1	10159
4	Paraf. Sext. UNC 3/8" x 7/8"	Pç	8	00313	8	00313
3	Paraf. Sext.UNC (ver tabela 1)	Pç	4	Tab. 1	4	Tab. 1
2	Tampa Intern. THS/THSI-18	Pç	1	Tab. 1	1	Tab. 1
1	Motor Elétrico IP-55	Pç	1	-	1	-
Pos.	Descrição	Unid.	Qtde	Código	Qtde	Código

Tabela 1 - Itens 2 e 3

Modelo	CV	Item 2	Paraf. sext. Item 3	Código
THSI-18	3,0 - 5,0	01552	3/8" x 7/8" UNC	00313
THSI-18 Tríf.	6,0 - 7,5			
**THSI-18 Monof.	6,0 - 7,5	01553	1/2" x 1" UNC	10253
THSI-18	10,0 - 12,5			

Nota:

** Para montagem com motor THEBE Monofásico de 6,0 cv e 7,5 cv, a montagem é idêntica à montagem de 6,0cv e 7,5 cv Trifásico.

Tabela R

CV	Diâmetro	Código
3,0	Ø123	09362
	Ø128	01678
4,0	Ø132	09363
	Ø136	01677
5,0	Ø141	09364
	Ø147	01676
	Ø156	09366
6,0	Ø151	09365
	Ø159	01675
7,5	Ø163	09367
	Ø168	01674
10,0	Ø172	09368
12,5	Ø179	01551

 BOMBAS HIDRÁULICAS	EXECUTADO	A.P.Scarpel	28/03/17	REVISÃO LOCAL N° DOCUM. DATA APROVADO
	VERIFICADO	Gustavo	28/03/17	
	APROVADO	Garcia	28/03/17	
EBARA CORPORATION	NOME	DATA CRIAÇÃO	OBSERVAÇÃO	

Bomba THSI-18 IP-55

DESENHO N°
148185.1



ESCALA:1:5

-107.1-